

KARTA TECHNICZNA

| | | | | | |
|-----------------|------------------|-------------------|--------------------|------------------|-------------------|
| | | | | | |
| NK2000/140/ZK/K | NK2000/140/OZK/K | NK2000/140/ZCP/K | NK2000/140/OZCP/K | NK2000/140/ZOP/K | NK2000/140/OZOP/K |
| | | | | | |
| NK2000/140/BK/K | NK2000/140/OBK/K | NK2000/140/BCZP/K | NK2000/140/OBCZP/K | NK2000/140/O/K | |

O – opcjonalne cynkowanie produktu przed procesem malowania proszkowego

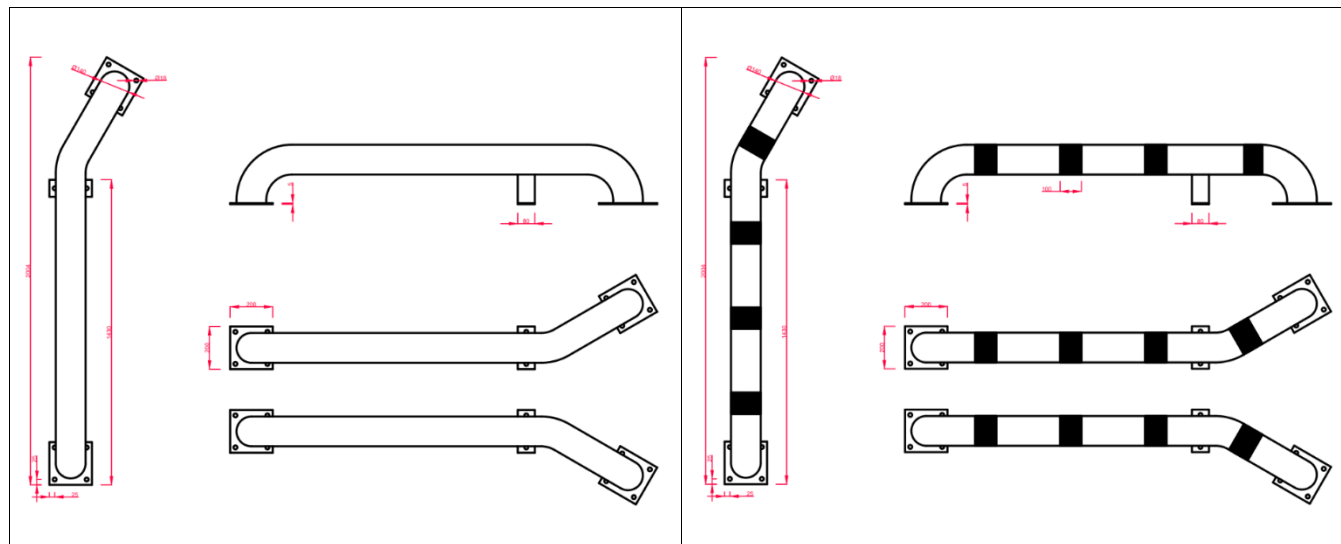

| | |
|---------------------------------------|----------------------------------|
| Nazwa produktu | Naprowadzacie kół |
| Masa | 33,5 kg |
| Zabezpieczenie antykorozyjne | Cynkowanie ogniowe |
| | Malowanie proszkowe |
| Rodzaj zamontowania do podłoża | Cynkowanie + malowanie proszkowe |
| | Do kotwienia |

DEKLARACJA WŁAŚCIWOŚCI UŻYTKOWYCH

Nr: NK2000/140/K

| | |
|--|---|
| Niepowtarzalny kod identyfikacyjny typu wyrobu | NK2000/140/K |
| Zastosowanie wyrobu budowlanego | Wyznaczenie stref bezpiecznych, zabezpieczenie ludzi oraz mienia przed pojazdami. |
| Elementy budowlane mogą być stosowane bezpośrednio lub wbudowywane w konstrukcje nośne ze stali lub w konstrukcje nośne zespolone ze stali i betonu. Elementy budowlane mogą być wytwarzane z materiałów konstrukcyjnych gorąco walcowanych, kształtowanych na zimno lub produkowanych innymi technologiami. Mogą być one wytwarzane ze stali o przekrojach różnych kształtów, z materiałów płaskich, prętów, części odlewanych lub kutych. Mogą być one niezabezpieczone lub chronione przed korozją przez malowanie lub inną obróbkę powierzchniową. | |

SPARKZ
SPÓŁKA Z OGRANICZONĄ ODPOWIEDZIALNOŚCIĄ
 ul. Składowa 99
 08 – 110 Siedlce

System 2+

TÜV Rheinland Polska Sp. z o.o.
 Ul. Wolności 347
 41-800 Zabrze
 Nr 2627

Producent potwierdza na podstawie Certyfikatu Zakładowej Kontroli Produkcji

Nr 2627-CPR-1090-1.PL0320.TÜVRh.22.00

niżej wymienione właściwości użytkowe w odniesieniu do specyfikacji elementu:

| Zasadnicze charakterystyki | Właściwości użytkowe | Zharmonizowana specyfikacja techniczna |
|---|--|--|
| Wymiary | Średnica rury: 139,7mm Wysokość: 280 mm Długość: 2000 mm | PN-EN 1090:1+A1:2012 |
| Masa | 33,5 kg | |
| Tolerancje wymiarów i kształtu | PN-EN 1090-2 | |
| Spawalność | Stal S235 | |
| Odporność na kruche pękanie Odporność na uderzenia | 27 J w temp. J2 | |
| Nośność | NPD | |
| Wytrzymałość zmęczeniowa | NPD | |
| Odporność ogniowa | NPD | |
| Reakcja na ogień | A1 | |
| Wydzielenie kadmu | NPD | |
| Radioaktywność | NPD | |
| Trwałość | Antykorozyjne | |
| Wykonanie | 1090-2 | |
| Klasa wykonania | EXC1 | |

Deklarowane właściwości stalowego wyrobu budowlanego odpowiadają właściwościom zadeklarowanym w tabeli powyżej i dokumencie dostawy. Odpowiedzialnym za wystawienie niniejszej deklaracji właściwości użytkowych jest tylko producent.

| | | |
|--------------------|------------------------------------|--|
| Nazwisko i funkcja | Mikitiuk Jerzy – Kierownik Zakładu | Podpis  |
| Miejsce i data | Siedlce, 02.01.2023 | SPARKZ SP. Z O.O. ul. Składowa 99, 08-110 Siedlce NIP: 8212676203 REGON: 520985967 tel. 518 654 131 |